

SKL nach Wahl

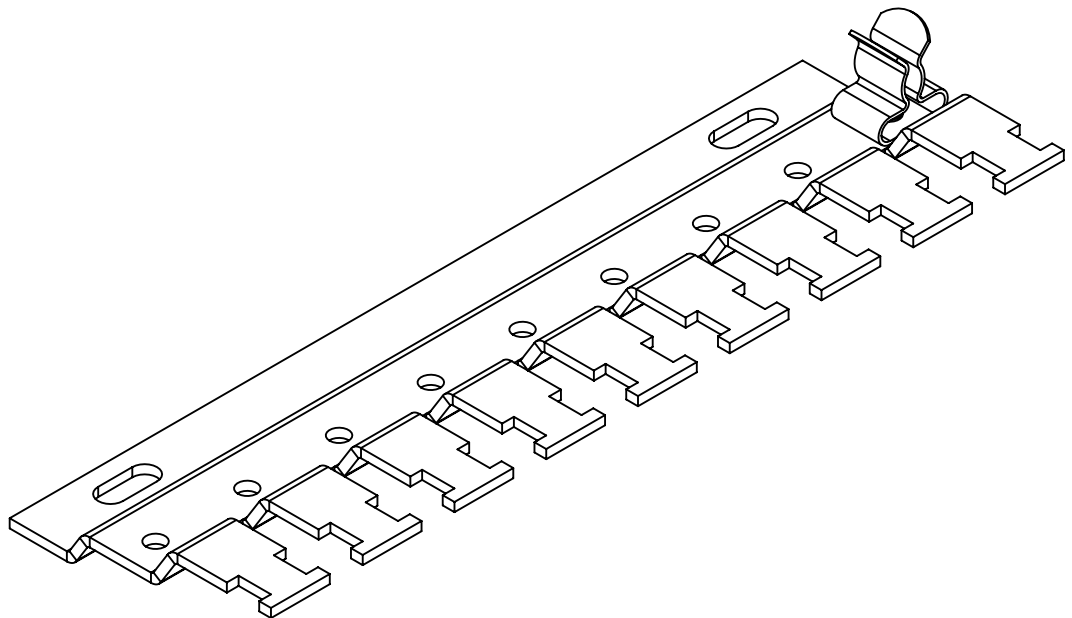
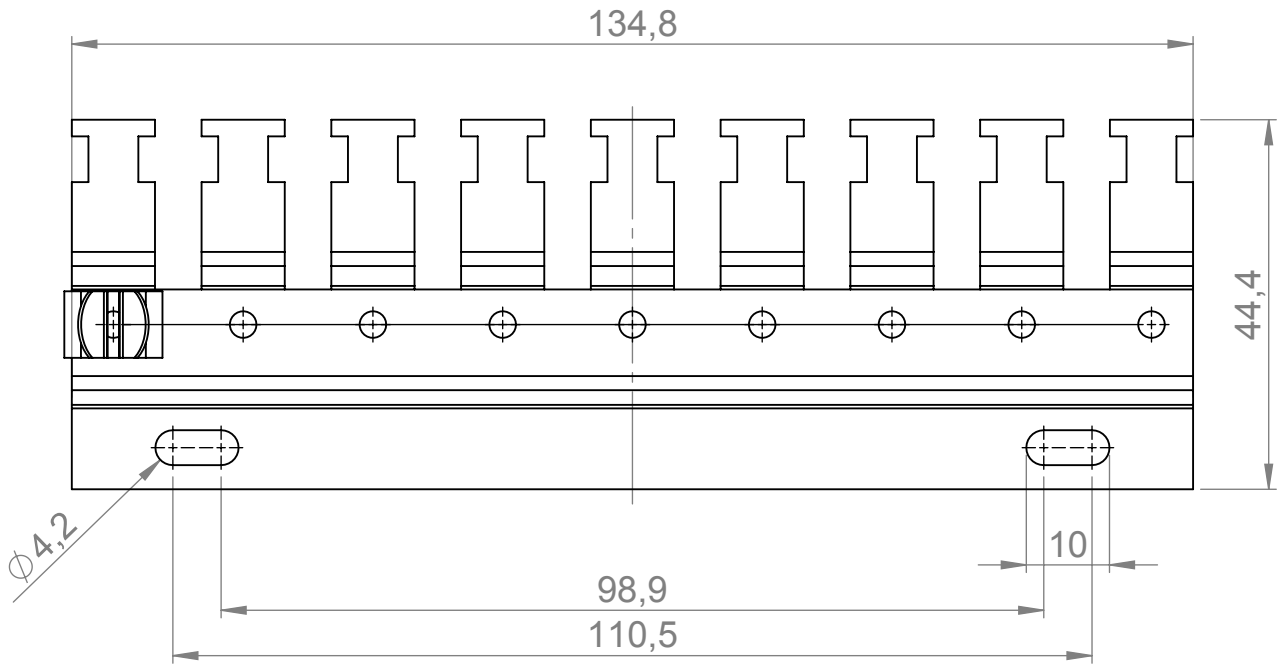
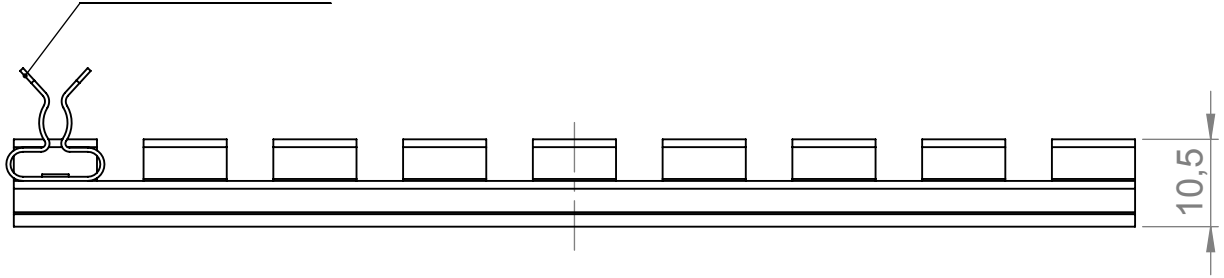

icotek[®]

Bischof-von-Lipp-Straße 1
73569 Eschach | Germany

Tel: +49 (0)7175 92380-0
www.icotek.de

Zeichnungsvermerke

Maßstab / scale: -

Material / material: -

Benennung

DOKU_RLFZ (x9)

Zeichnungsnummer

.

Artikelnummer

38035

Ident-Nr.: 000001813

Rohabmessung: .

Format A4

| Erstellt | Datum | Name |
|-------------|-------|-------|
| 06.06.2014 | | sp |
| Blatt / von | | 1 / 1 |

Weitergabe sowie Vervielfältigung dieses Dokuments, Verwertung und Mitteilung seines Inhalts sind verboten, soweit nicht ausdrücklich gestattet.
Zu widerhandlungen verpflichten zu Schadenersatz. Alle Rechte für den Fall der Patent-, Gebrauchsmuster-, oder Geschmacksmustereintragung vorbehalten.